

# **Handboek**

## **Tegelzetter**

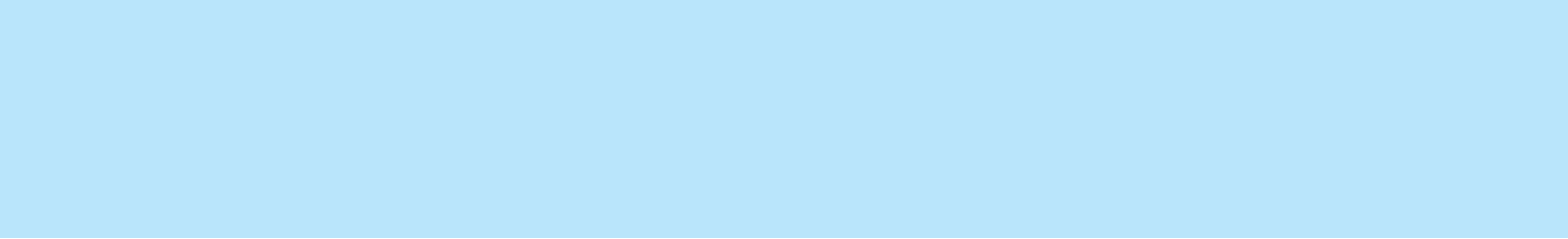

<b>Inleiding</b> .....	<b>5</b>
<b>Mogelijkheid tot het invullen van gegevens</b> .....	<b>7</b>
<b>Hoofdstuk 1 De Vakopleiding</b> .....	<b>8</b>
Competentiegericht beroepsonderwijs.....	9
Uitgangspunten .....	9
De perfecte leeromgeving.....	10
<b>Hoofdstuk 2 Stap voor stap door de trajectmap</b> .....	<b>12</b>
Voortgangsoverzicht.....	14
Beoordelingseenheden .....	16
Periodieke beoordeling leerbedrijf.....	18
Urenregistratie .....	20
<b>Hoofdstuk 3 Procedures Praktijkttoetsing</b> .....	<b>22</b>
<b>Hoofdstuk 4 Aandachtspunten bij het maken van een werktekening</b> .....	<b>24</b>
<b>Hoofdstuk 5 Overzicht opleidingen</b> .....	<b>25</b>
<b>Hoofdstuk 6 Assistent bouw en infra; tegelzetter (niveau 1)</b> .....	<b>26</b>
Voortgangsoverzicht.....	27
Beoordelingseenheden .....	28
Periodieke beoordeling leerbedrijf.....	32
<b>Hoofdstuk 7 Tegelzetter (niveau 2)</b> .....	<b>34</b>
Voortgangsoverzicht.....	35
Beoordelingseenheden .....	36
Periodieke beoordeling leerbedrijf.....	44
<b>Hoofdstuk 8 Allround tegelzetter (niveau 3)</b> .....	<b>46</b>
Voortgangsoverzicht.....	47
Beoordelingseenheden .....	48
Periodieke beoordeling leerbedrijf.....	58
<b>Woordenlijst</b> .....	<b>59</b>

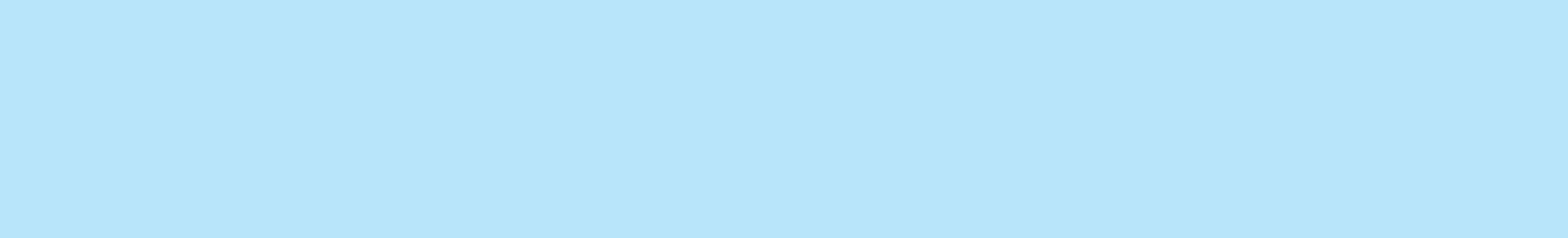

Voor u ligt het handboek voor de leermeester. Dit handboek bevat informatie die u als leermeester nodig heeft om uw taak goed te kunnen uitoefenen, namelijk een deelnemer helpen een goede, zelfstandig werkende vakkracht te worden.

Als leermeester bent u degene die de deelnemer zijn vak leert. U bent zijn voorbeeld. U laat onder andere zien hoe mooi werk gemaakt wordt, hoe een volwassen vakman zich gedraagt, hoe met collega's wordt samengewerkt, hoe u als teamspeler dagelijkse problemen opmerkt en hoe u als leverancier met de klant omgaat en levert wat er van u wordt verwacht. Op al deze vlakken van het vakmanschap begeleidt u uw deelnemer.

Wat vindt u in dit handboek? Allereerst een korte uitleg over de gedachten die achter de opleiding schuil gaan. Daarnaast vindt u in dit boek de inhoud van de beroepspraktijkvorming, voorbeelden van de Praktijktolsten die uw deelnemer moet doen en handreikingen om die tolsten te kunnen beoordelen. Verder treft u de periodieke beoordeling van de competenties van uw deelnemer aan. Hiermee legt u de voortgang van het leerproces van uw deelnemer vast. Ook wordt de procedure rondom Praktijktolsting beschreven. Al met al hele praktische zaken.

Als leermeester in de sector staat u in een lange traditie. Bouwen leer je door het te doen. Al sinds mensenheugenis worden deelnemers in de bouw opgeleid in de praktijk. Nu geeft u uw kennis en vaardigheden weer door aan de volgende generatie.

We wensen u en uw deelnemer een goede samenwerking toe!



## Mogelijkheid tot invullen van gegevens

Contactpersoon ROC	.....
Telefoonnummer	.....
Contactpersoon ROC	.....
Telefoonnummer	.....

Contactpersoon opleidingsbedrijf	.....
Telefoonnummer	.....
Contactpersoon opleidingsbedrijf	.....
Telefoonnummer	.....

Contactpersoon Fundeon	.....
Telefoonnummer	.....
Fax regiokantoor Fundeon	.....
E-mail regiokantoor Fundeon	.....

Naam leerbedrijf	.....
ISBO nummer leerbedrijf	.....

Voor ons bedrijf zijn wij op zoek naar een enthousiaste



## Allround Tegelzetter

### Functieomschrijving:

Als tegelzetter ben je verantwoordelijk voor het plaatsen van tegels. Het gaat hierbij voornamelijk om nieuwbouwwoningen.

Concreet: badkamer en het toilet, met afgewerkte vloer en plafond en afgedopte leidingen, dient te worden voorzien van vloer- en wandtegels. Het betegelen met glasmozaïek en het aanbrengen van natuursteentegels op vloeren behoort tevens tot de werkzaamheden.

**Vakkennis en -vaardigheden**

### Functieprofiel:

- Je hebt een afgeronde opleiding allround tegelzetter
- Je bent klantvriendelijk
- Je werkt nauwkeurig, veilig en milieubewust
- Je bent collegiaal en kan goed in teamverband werken
- Je bent flexibel
- Je functioneert gemotiveerd, denkt mee en toont initiatief
- Je hebt verantwoordelijkheidsgevoel voor het gezamenlijk uitvoeren van projecten

**Gedrag**

### Wij bieden je:

- Een uitdagende baan bij een toonaangevend bedrijf
- Uitstekend salaris
- Goede secundaire arbeidsvoorwaarden (onkostenvergoeding, pensioenregeling)
- Werkkleding en persoonlijke beschermingsmiddelen
- Bijscholing om kennis op peil te houden

Spreekt deze functie je aan, mail je sollicitatie naar:  
[info@erkendleerbedrijf.nl](mailto:info@erkendleerbedrijf.nl)

**Competentiegericht beroepsonderwijs**

Vanaf augustus 2010 is de vakopleiding op de meeste ROC's competentiegericht. Competentiegericht beroepsonderwijs is voor de bedrijfstak bouw niet geheel nieuw. Het is eigenlijk altijd al zo geweest dat een deelnemer zijn vakkennis en –vaardigheden leert bij een leermeester in de praktijk.

Nieuw is de aandacht voor het ontwikkelen van competenties. Dit betekent dat er naast kennis en vaardigheden ook aandacht wordt besteedt aan gedrag. Denk hierbij aan sociale vaardigheden (samenwerken) en zorgvuldigheid (op tijd komen, netjes werken).

Dat er nu ook aandacht is voor competenties, is niet vreemd. Hiernaast leest u een vacature voor een tegelzetter. Hierin komt duidelijk naar voren dat vakinhoudelijke kennis en vaardigheden alleen niet voldoende zijn. Er wordt van een goede tegelzetter tevens verwacht dat hij klantvriendelijk en collegiaal is, initiatief toont, verantwoordelijkheidsgevoel heeft enz.

Zowel de vakkennis en –vaardigheden als het gedrag worden binnen competentiegericht onderwijs getoetst. In de Praktijkttoets ligt de nadruk op het beoordelen van de vakkennis en –vaardigheden, beschreven in het blauwe kader. In de periodieke beoordeling ligt de nadruk op het beoordelen van gedrag, beschreven in het gele kader.

**Uitgangspunten**

Er kunnen een aantal belangrijke uitgangspunten genoemd worden voor competentiegericht leren:

- De praktijk speelt een grote en belangrijke rol in het aanleren van vakkennis en –vaardigheden
- De leermeester speelt een belangrijke rol en stuurt het leerproces
- Praktijkttoetsen worden zoveel mogelijk afgenomen bij het leerbedrijf
- Naast de aandacht voor ontwikkeling van vakkennis en –vaardigheden wordt er aandacht geschonken aan de ontwikkeling van gedrag
- De competentieontwikkeling wordt vastgelegd

**De perfecte leeromgeving**

In de perfecte leeromgeving staat de deelnemer centraal en sluiten de theorie en de praktijk zoveel mogelijk op elkaar aan. De leermeester van het leerbedrijf, de instructeur van het opleidingsbedrijf en de docenten van het ROC werken daarom nauw met elkaar samen en leiden de deelnemer op tot een vakkundige vakkracht. Zij worden daarbij ondersteund door Fundeon.

Hieronder staan de belangrijkste taken en verantwoordelijkheden van de leermeester van het leerbedrijf, de deelnemer, het ROC, het opleidingsbedrijf en Fundeon.

**Fundeon:**

- Erkent leerbedrijven
- Erkent opleidingsbedrijven
- Verzorgt scholing en nascholing voor leermeesters en instructeurs
- Levert in samenwerking met het onderwijsplatform producten ter ondersteuning van het leerproces van de deelnemer
- Houdt toezicht op de kwaliteit van de beroepspraktijkvorming

**De leermeester van het leerbedrijf:**

- Maakt de deelnemer wegwijs binnen het leerbedrijf
- Coacht de deelnemer in de voortgang van zijn opleiding
- Bepaalt samen met de deelnemer aan welke beoordelingseenheden en beroepstaken hij werkt
- Draagt vakkennis en –vaardigheden over aan de deelnemer
- Controleert en ondertekent de urenregistratie van de deelnemer
- Vult regelmatig samen met de deelnemer de periodieke beoordeling leerbedrijf in en maakt afspraken over ontwikkelpunten
- Geeft aan wanneer de deelnemer klaar is voor zijn Praktijktoets
- Ondersteunt de deelnemer bij de voorbereiding op de Praktijktoets
- Ondertekent de 'Berichtgevingskaart Praktijktoets' om de Praktijktoets aan te vragen
- Geeft de deelnemer tekenopdrachten (indien van toepassing)
- Controleert de tekenopdrachten en/of werkomschrijving en materialenstaat voor de Praktijktoets
- Neemt de Praktijktoets af, beoordeelt deze met behulp van het beoordelingsformulier en bespreekt deze met de deelnemer
- Zorgt er samen met de deelnemer voor dat een exemplaar van het 'Beoordelingsformulier Praktijktoets' wordt opgestuurd naar het regiokantoor van Fundeon.

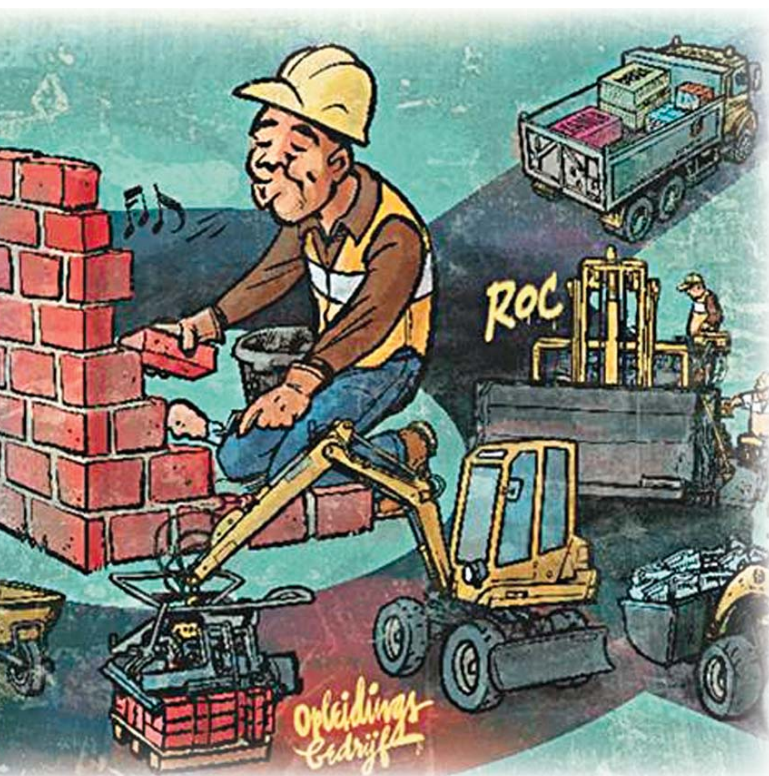

#### Het Opleidingsbedrijf:

- Plaatst deelnemers bij leerbedrijven
- Voert waar nodig beroepstaken uit met deelnemers  
Neemt waar nodig Praktijktolsten af
- Begeleidt de deelnemer in de beroepspraktijk

#### De deelnemer:

- Verricht werkzaamheden bij het leerbedrijf of opleidingsbedrijf
- Toont actief en gemotiveerd leergedrag
- Houdt zijn gewerkte uren zorgvuldig bij
- Vult samen met de leermeester de periodieke beoordeling leerbedrijf in en maakt afspraken over ontwikkelpunten
- Vult samen met de leermeester de 'Berichtgevingskaart Praktijktolsten' in om de Praktijktolsten aan te vragen
- Voert tekenopdrachten van de leermeester uit (indien van toepassing)
- Maakt voor de Praktijktolsten een tekening en/of werkomschrijving en materialenstaat
- Zorgt er samen met de leermeester voor dat een exemplaar van het 'Beoordelingsformulier Praktijktolsten' wordt opgestuurd naar het regiokantoor van Fundeon.
- Volgt onderwijs op het ROC

#### Het ROC:

- Leert de deelnemer vakkennis en -vaardigheden
- Vult regelmatig samen met de deelnemer de periodieke beoordeling ROC in
- Voert reflectiegesprekken met de deelnemer
- Neemt theorietoetsen af
- Coacht de deelnemer in de voortgang van zijn opleiding
- Is eindverantwoordelijk voor de totale opleiding en geeft het diploma af

# 2

## Stap voor stap door de trajectmap

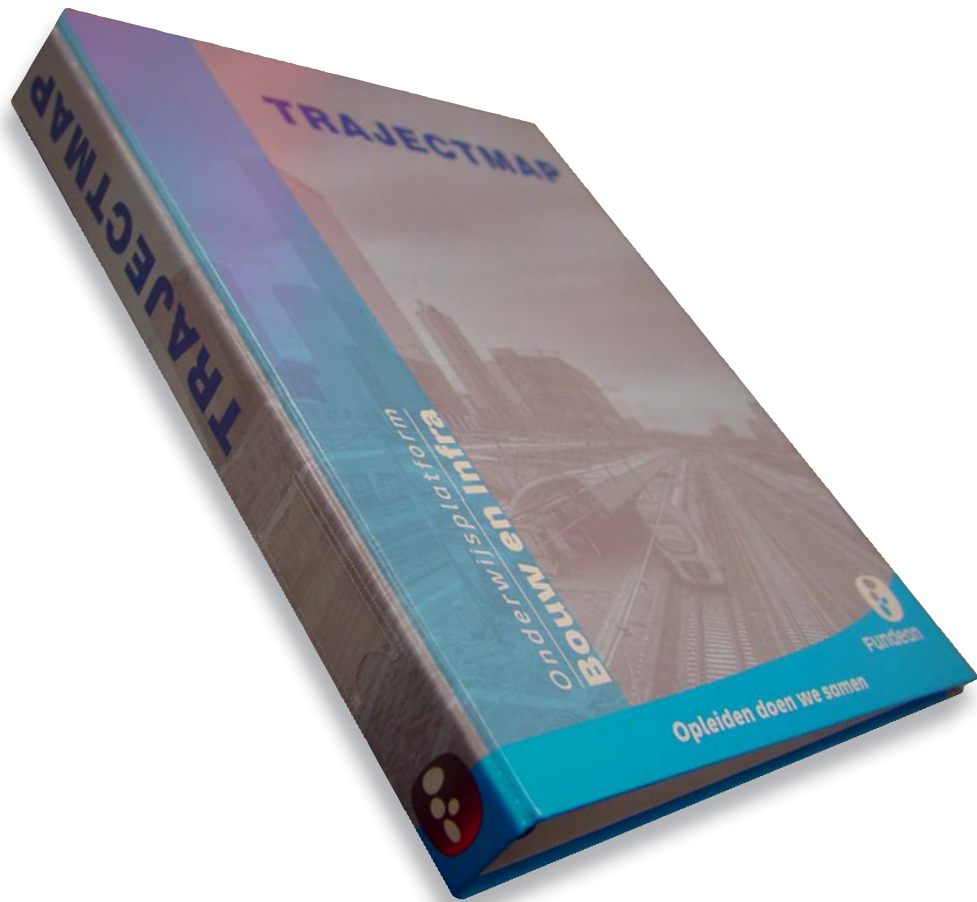





Trajectmap

In de trajectmap vindt u alles wat een deelnemer moet kennen en kunnen: de vakvaardigheden en de competenties. Zo weet u welke werkzaamheden uw deelnemer moet oefenen en welke Praktijktoets nodig is. Uw deelnemer heeft zijn trajectmap in principe altijd bij zich. De map vertelt hem wanneer hij wat moet doen en wanneer hij wat moet leren.

De docent, de instructeur, de deelnemer en vooral ook u, moeten een aantal zaken in de trajectmap invullen en aftekenen. Op deze manier is voor iedereen duidelijk wat de deelnemer gedaan heeft en wat hij aan het doen is. De trajectmap kan dus gezien worden als een communicatiemiddel tussen het leerbedrijf, het ROC en het opleidingsbedrijf. Dankzij de trajectmap is voor iedereen duidelijk waar de deelnemer in zijn opleiding staat.

### **ORANJE is de kleur van de leermeester**

Om duidelijk aan te geven waar u gegevens moet invullen, maken we in de trajectmap gebruik van verschillende kleuren: blauw, oranje, groen en geel. De kleur oranje is voor de leermeester. Dus overal in de trajectmap waar u de kleur oranje tegenkomt, zult u iets moeten invullen of aftekenen.

-  Algemeen
-  Leermeester / instructeur
-  Docent
-  Deelnemer

In de trajectmap zitten de volgende belangrijke formulieren voor de leermeester:

- Voortgangsoverzicht
- Beoordelingseenheden
- Periodieke beoordeling leerbedrijf
- Urenregistratie

In dit hoofdstuk leggen we stap voor stap uit welke informatie u op deze formulieren kunt vinden en wat u moet invullen.

### Voortgangsoverzicht

In het voortgangsoverzicht is het hele opleidingsprogramma van de deelnemer uitgewerkt in **beoordelingseenheden** en **beroepstaken**. De beoordelingseenheden zijn de belangrijkste beroepswerkzaamheden. Deze beoordelingseenheden zijn weer onderverdeeld in verschillende klussen, de beroepstaken.

In het voortgangsoverzicht hiernaast ziet u dat de opleiding voor tegelzetter bestaat uit vier beoordelingseenheden. Een voorbeeld: Beoordelingseenheid 1 Wandtegels lijmen, bestaat uit zes beroepstaken: vlakke wand vanaf ooghoogte lijmen, wand met een uitwendige hoek lijmen, vlakke wand lijmen tot aan het plafond, wand in natte ruimte lijmen, wand met een muuropening, penant en neggekanten lijmen en bijzonder tegelwerk lijmen.

Zoals u op het voortgangsoverzicht kunt zien, is er een oranje kolom. Hier moet u als leermeester een aantal zaken invullen.

#### *Kolom 'Volgorde beoordelingseenheid'*

In deze kolom geeft u aan binnen welke beoordelingseenheid of beoordelingseenheden (het kunnen er meerdere zijn) uw deelnemer de komende periode voornamelijk gaat werken. De keuze van de beoordelingseenheid is afhankelijk van het werk dat voorhanden is binnen uw bedrijf. Overleg dit waar nodig samen met uw uitvoerder en/of leidinggevende. In het voortgangsoverzicht geeft u dit aan door een opeenvolgend nummer in te vullen in de kolom 'volgorde beoordelingseenheid'. Voor het ROC is dit belangrijke informatie. Een docent weet op deze manier aan welke beoordelingseenheden in de praktijk wordt gewerkt en kan de theorie hierop laten aansluiten.

#### *Kolom 'Uitgevoerd bij Leerbedrijf / Opleidingsbedrijf'*

In de tweede kolom 'Uitgevoerd bij Leerbedrijf / Opleidingsbedrijf' geeft u met een V aan in welke beroepstaken de deelnemer voldoende ervaring heeft opgedaan. Wanneer het niet mogelijk is om een bepaalde beroepstaak bij uw bedrijf uit te voeren, dan geeft u dit aan met een – (streepje). Gewenst is, dat uw deelnemer zo breed mogelijk wordt opgeleid en ervaring opdoet met alle werkzaamheden binnen een beoordelingseenheid. Probeer te regelen dat uw deelnemer de beroepstaken die binnen uw bedrijf niet aan bod komen, kan uitvoeren bij het opleidingsbedrijf, een ander leerbedrijf of het ROC. Het afsprakenformulier voorin de trajectmap kunt u hiervoor gebruiken. Het is belangrijk om deze kolom in te vullen, vooral wanneer de deelnemer wisselt van leerbedrijf. De nieuwe leermeester kan op deze manier zien wat een deelnemer al wel kan en wat nog niet.

#### *Kolom 'Beheersing praktijk'*

Wanneer uw deelnemer voldoende ervaring heeft opgedaan in de gehele beoordelingseenheid om zijn Praktijktoets te maken, dan vult u een V in onder de kolom 'Beheersing praktijk'. Op dit moment kunt u de praktijktoets aanvragen.

#### *Kolom 'Resultaat praktijktoets'*

In de laatste kolom 'Resultaat praktijktoets' vult u het cijfer in voor de betreffende toets.

Beoordelingseenheden	Leermeester/ Instructeur				Tegelzetter	ROC				
	Volgorde beoordelingseenheid	Uitgevoerd bij Leerbedrijf / Opleidingsbedrijf	Beheersing praktijk	Resultaat praktijktoets		Beroepstaken	Startdatum theorie	Geplande toetsdatum theorie	Uitgevoerd theorie	Resultaat tekenoets
<b>1. Wandtegels lijmen</b>	1	-	✓	7,1	een vlakke wand vanaf ooghoogte lijmen	3-9-'10	2-11-'10	✓	7,3	
					een wand met een uitwendige hoek lijmen			✓		
					een vlakke wand lijmen tot aan het plafond			✓		
					een wand in een natte ruimte lijmen			✓		
					een wand met een muuropening, penant en neggekanten lijmen			✓		
bijzonder tegelwerk lijmen	✓									
<b>2. Vloertegels lijmen</b>					een vlakke vloer lijmen			✓		
					een vloer in een natte ruimte onder afschot lijmen			✓		
<b>3. Vloertegels leggen</b>					een vlakke vloer leggen			✓		
					een vloer in een natte ruimte onder afschot leggen			✓		
					een vloer van natuursteen leggen			✓		
					plinten, dorpels, neuten en vensterbanken aanbrengen			✓		
<b>4. Wandtegels zetten</b>	2	✓			wandtegels zetten op een vlakke wand	4-10-'10	3-2-'11	✓		
					tegelwerk herstellen			✓		



Beoordelingseenheid Wandtegels lijmen

1

**Wandtegels lijmen**

De beoordelingseenheid Wandtegels lijmen bestaat uit onderstaande beroepstaken:

- Een vlakke wand vanaf ooghoogte lijmen
- Een wand met een uitwendige hoek lijmen
- Een vlakke wand lijmen tot aan het plafond
- Een wand in een natte ruimte lijmen
- Een wand met een muuropening, penant en neggekanten lijmen
- Bijzonder tegelwerk aanbrengen

**Toetsing**

De benodigde kennis en inzicht van de beroepstaken wordt door het ROC getoetst met behulp van theorietoetsen. De benodigde praktijkvaardigheden van de beroepstaken worden getoetst met behulp van een praktijktoets.

**Ervaring opbouwen**

De leermeester zorgt ervoor dat deelnemer voldoende praktijkervaring kan opbouwen in de bovenstaande beroepstaken. Ook in aanverwante werkzaamheden kan de deelnemer vergelijkbare praktijkervaring opdoen. Zijn er onvoldoende mogelijkheden om praktijkervaring op te bouwen bij het leerbedrijf, dan kan dit ook bij het Opleidingsbedrijf en/of het ROC. Bij de uitvoering van bovenstaande beroepstaken komt de deelnemer in de praktijk in aanraking met de volgende werkzaamheden:

- Werkvoorbereiding
- Product- en materiaalkeuze
- Materieel- en gereedschapkeuze
- Veilig en gezond werken
- Inrichten werkplek
- Ondergrond voorbereiden
- Kimband aanbrengen
- Tegelprofielen aanbrengen
- Tegelwerk uitzetten
- Tegels op maat maken
- Lijm aanmaken
- Lijm aanbrengen
- Wandtegels lijmen
- Tegelwerk voegen
- Werkplek opruimen

De leermeester bepaalt of de deelnemer voldoende praktijkervaring heeft om de praktijktoets af te leggen. Hierbij speelt de bewijslast van de opgebouwde praktijkervaring een belangrijke rol. De bewijslast kan bestaan uit: de urenregistratie, een verslag en/of foto's.

**Uitvoering praktijktoets**

De leermeester bepaalt in welke beroepstaak de deelnemer de praktijktoets gaat maken. De uit te voeren praktijktoets moet voldoen aan het niveau zoals aangegeven in onderstaande voorbeelden en moet minimaal de volgende werkzaamheden bevatten:

- Het betegelen en afwerken van de wanden van een natte ruimte van minimaal 2 bij 2 meter. De wanden worden betegeld tot een hoogte van minimaal 2.10 m. In de ruimte zit ook een uitwendige hoek. Er wordt gewerkt met wandtegels van minimaal 150 bij 150 mm. De deelnemer bereidt de ondergrond voor, brengt de wandtegels aan en werkt het tegelwerk af.

**Niveau praktijktoets**

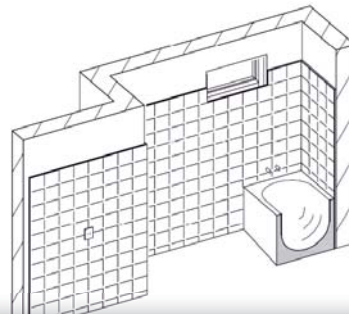

Voorbeeld 1  
Wandtegels lijmen in een natte ruimte



Voorbeeld 2  
Wandtegels lijmen in een natte ruimte

**De beoordeling**

De beoordeling van de praktijktoets bestaat uit de onderstaande beoordelingsonderdelen:

**Vorbereiding**

- Lezen van de opdracht
- Eisen aan de opdracht
- Planning

**Algemeen**

- Technisch inzicht
- Werkhouding
- Werkt goed samen
- Werktempo

**Werkproces**

- Inrichten van de werkplek
- Veilig werken en gebruik PBM
- Vaardigheid met gereedschappen, machines en materieel.
- Vaardigheid be- en verwerken materiaal

**Product**

- Tegelverdeling
- Vol en zat
- Strak en vlak
- Afwerking

# 2

## Stap voor stap door de trajectmap

### Periodieke beoordeling leerbedrijf

De competenties van uw deelnemer beoordeelt u minimaal 4 keer per jaar met behulp van het formulier 'periodieke beoordeling leerbedrijf'. Dit formulier vult u samen met uw deelnemer in.

Wanneer een deelnemer bij het opleidingsbedrijf zit, vult de instructeur het formulier in. Om deze reden moet u allereerst aankruisen dat de beoordeling is ingevuld door 'leermeester en deelnemer'. Vervolgens geeft u aan binnen welke beoordelingseenheden de deelnemer de afgelopen periode ervaring heeft opgedaan.

Achter elke periode kunt u door middel van een vinkje aangeven hoe de deelnemer zich heeft ontwikkeld.

O = Ontwikkelpunt / had beter gekund

V = Op niveau

G = Is echt goed geweest

Houd bij het beoordelen van de competenties altijd rekening met de tijd die de deelnemer bezig is met zijn opleiding. Van een beginnende deelnemer kun je nog niet zoveel verwachten als een deelnemer die ruim een jaar bezig is.

Op het formulier is ruimte om afspraken op te schrijven over de ontwikkelpunten van de deelnemer. Het formulier wordt door zowel de leermeester als de deelnemer ondertekend.

### ROC

Ook een docent vult samen met de deelnemer een periodieke beoordeling in. Dit is het groene formulier 'periodieke beoordeling ROC'. De docent bespreekt samen met de deelnemer de periodieke beoordeling van het leerbedrijf en de periodieke beoordeling van het ROC in een reflectiegesprek. De afspraken die in dit gesprek worden gemaakt, worden genoteerd op het 'formulier reflectiegesprek ROC'.

**Periodieke beoordeling ROC**  
(competentiemeting)

Deze beoordeling is uitgevoerd door:

<input type="checkbox"/> Docent en deelnemer
--

De afgelopen periode is er gewerkt aan beroepstaken uit de onderstaande beoordelingseenheid(heden):

<input type="checkbox"/> 1. Wandtegels lijmen	<input type="checkbox"/> 2. Voortegels lijmen	<input type="checkbox"/> 3. Voortegels leggen	<input type="checkbox"/> 4. Wandtegels zetten
---	---	---	---

O = Ontwikkelpunt / had beter gekund, V = Op niveau, G = Is echt goed geweest

De deelnemer	O	V	G
gaat zorgvuldig om met zijn leermiddelen			
plakt op juiste wijze zijn leerproces			
toont actief en gemotiveerd leergedrag (positieve werksfeer)			
houdt zich aan gemaakte afspraken (komt op tijd etc.)			
stelt zich collegiaal op en werkt op een goede manier samen			
stelt zich sociaal op tegenover anderen			
toont initiatief en doorzettingsvermogen (zelfstandigheid, problemen oplossen)			
toont inzicht in het vakgebied (tekening lezen, constructief inzicht)			

**Opmerkingen / afspraken**

.....  
.....  
.....  
.....  
.....  
.....  
.....  
.....  
.....  
.....

Ondertekening

	Docent	Deelnemer
Naam	.....	.....
Datum	..... / ..... / .....	..... / ..... / .....
Handtekening	.....	.....

**Formulier reflectiegesprek ROC**

**Opmerkingen**

.....  
.....  
.....  
.....  
.....  
.....  
.....  
.....  
.....  
.....

**Afspraken**

.....  
.....  
.....  
.....  
.....  
.....  
.....  
.....  
.....  
.....

Ondertekening

	Docent / SLB / Trajectbegeleider	Deelnemer
Naam	.....	.....
Datum	..... / ..... / .....	..... / ..... / .....
Handtekening	.....	.....

**Periodieke beoordeling Leerbedrijf**  
(competentiemeting)

Deze beoordeling is uitgevoerd door:

**Leermeester en deelnemer**       **Instructeur en deelnemer**

De afgelopen periode is er gewerkt aan beroepstaken uit de onderstaande beoordelingseenheid(heden):

1. Wandtegels lijmen       2. Vloertegels lijmen       3. Vloertegels leggen       4. Wandtegels zetten

**O** : Ontwikkelpunt / Had beter gekund    **V** : Op niveau    **G** : Is echt goed geweest

De deelnemer	O	V	G
toont actief en gemotiveerd leergedrag (positieve werksfeer)			✓
houdt zich aan gemaakte afspraken (komt op tijd etc.)		✓	
stelt zich collegiaal op en werkt op een goede manier samen		✓	
stelt zich sociaal op tegenover anderen			✓
toont initiatief en doorzettingsvermogen (zelfstandigheid, problemen oplossen)		✓	
toont inzicht in het vakgebied (tekening lezen, constructief inzicht)		✓	
werkt veilig en gebruikt de vereiste PBM		✓	
gaat zorgvuldig en vaardig om met gereedschap, machines en materieel	✓		
bereidt planmatig het werk voor		✓	
richt de werkplek in volgens instructies en richtlijnen (veilig, efficiënt en werkbaar)	✓		
werkt nauwkeurig		✓	
is vakvaardig in het bewerken en verwerken van materialen			✓
levert de gevraagde hoeveelheid werk van de juiste kwaliteit (werktempo)		✓	
laat een opgeruimde werkplek achter		✓	
werkt milieubewust			✓

**Opmerkingen / afspraken**

*De komende weken ga je werken aan het net houden van je werkplek.  
Denk er aan dat je zorgvuldig met je gereedschap omgaat, laat het niet slingeren*

.....

.....

.....

.....

.....

Ondertekening

	Leermeester / Instructeur	Deelnemer
Naam	<i>Gerrit van Kampen</i>	<i>Florian</i>
Datum	<i>10 / 11 / 2010</i>	<i>10 / 11 / 2010</i>
Handtekening	<i>Gerrit van Kampen</i>	<i>Florian</i>
Pasnummer	<i>27869</i>	

# 2

## Stap voor stap door de trajectmap

### **Urenregistratie**

Met behulp van de urenregistratieformulieren houdt de deelnemer bij binnen welke beoordelingseenheden hij ervaring opdoet.

Op formulier één beschrijft de deelnemer dagelijks de werkzaamheden die hij heeft uitgevoerd en het aantal uren dat hij hieraan heeft besteed. Belangrijk is dat hij niet enkel de beoordelingseenheid benoemt, maar ook een beschrijving geeft van de uitgevoerde werkzaamheden. Alleen dan wordt inzichtelijk wat de deelnemer bij het leerbedrijf heeft gedaan. De urenregistratie vormt op deze manier een onderdeel van de bewijslast voor het portfolio van de deelnemer.

Aan het einde van de week telt de deelnemer de gemaakt uren per beoordelingseenheid bij elkaar op en vult deze in op formulier twee. Wekelijks controleert u de urenregistratie van uw deelnemer en ondertekent u het formulier onder de oranje kolom.



Hier leest u de procedures rondom Praktijkttoetsing.

### **Praktijkttoets**

1. In overleg met de leermeester/instructeur aanmelden.
2. Ten minste één week voor de uitvoering van de Praktijkttoets de "Berichtgevingskaart Praktijkttoets" opsturen (5 werkbare dagen) of faxen (3 werkbare dagen) naar Fundeon.
3. Vooraf de tekening, het werkschema, de materiaalstaat en de gereedschapslijst maken van de Praktijkttoets (indien van toepassing).
4. Na controle en beoordeling van de tekening, het werkschema, de materiaalstaat en de gereedschapslijst door de leermeester/instructeur, kun je beginnen met de Praktijkttoets.
5. De trajectmap moet voor een extern deskundige ter inzage liggen, dus aanwezig zijn op het werk.
6. De leermeester/instructeur beoordeelt het gemaakte werk en vult het formulier "Beoordelingsformulier Praktijkttoets" in.
7. De extern deskundige bewaakt de kwaliteit van de praktijkttoets en het proces van praktijkttoetsing.

### **Beoordelingsformulier Praktijkttoets**

1. Het 1e exemplaar van het formulier "Beoordelingsformulier Praktijkttoets" en het gemaakte tekenwerk blijven in de trajectmap van de deelnemer.
2. De werkgever/opleidingsbedrijf krijgt het 2e exemplaar van het formulier "Beoordelingsformulier Praktijkttoets" ten behoeve van de eigen administratie.
3. De deelnemer/leermeester stuurt het 3e exemplaar van het formulier "Beoordelingsformulier Praktijkttoets" naar het regiokantoor van Fundeon.
4. De deelnemer geeft het 4e exemplaar van het formulier "Beoordelingsformulier Praktijkttoets" aan de docent.

Op de volgende pagina ziet een voorbeeld van een 'Berichtgevingskaart Praktijkttoets' en een 'Beoordelingsformulier Praktijkttoets'.



**Fundeon**  
scholings- en  
 loopbaanadviseurs  
 bouw & infra

**BEOORDELINGSFORMULIER  
 PRAKTIJKTOETS**

Dit exemplaar is bestemd voor de deelnemer

---

**DEELNEMER**

Naam: **F. Jansen**  
 Geboortedatum: **07-06-1991** Adviseur: **K. Overdijk**  
 Kwalificatie: **Allround Timmerkracht BBL**  
 Ingangsdatum: **01-08-2010** Opleidingsnummer: **94920**

**BEDRIJF / INSTELLING**

Praktijkttoets afgelegd bij:  
 Naam: **Bouwplan bv**  
 Plaats: **Voorden**

De praktijktoets is afgenomen in de beroepspraktijk:  ja  nee (aankruisen wat van toepassing is)

**BEOORDELING PRAKTIJKTOETS**

Tijdelijke ondersteuningsconstructie (2138)  
 Beoordelingseenheid 5014

<b>Voorbereiding</b>			
Werktekening		6,5	
Werkschema		6	
Materiaalstaat		5,5	
Gereedschapslijst		6	6,0
<b>Algemeen</b>			
Bouwkundig inzicht		6,4	
Werkhouding (restauratie en zorgvuldigheid met erfgoed)		6,1	
Werkzaamheid		5,3	
		6	5,9
		5,1	
		5,7	
		6,3	
		6,1	5,8
		6,5	
		6,2	
		6,3	
		6,2	6,3

Leermeester nr. <b>1234</b>	Adviseur Fundeon
Naam <b>G. v. Kampen</b>	Naam <b>Overdijk</b>
<b>GVK</b>	<b>KODK</b>
Wel / niet? akkoord	
Datum: <b>5-11-2010</b>	Datum: <b>5-11-2010</b>

**Resultaat**  
6

Formulier de basissubsidie uitbetaald  
 Indien de toetsing genomen / 1 Praktijkttoets en de beoordeling is volgens procedure uitgevoerd



**Fundeon**  
scholings- en  
 loopbaanadviseurs  
 bouw & infra

**BERICHTGEVINGSKAART  
 PRAKTIJKTOETS**

Volledig invullen in blokletters s.v.p.

---

Aan: **Fundeon regiokantoor Zuid**  
 T.a.v.: **CBG**  
 Faxnummer: **(0348)430 540**  
 Afzender:

**DEELNEMER**

Opleidingsnummer: **94920**  
 Naam deelnemer: **Florian Jansen**  
 Adres: **Florastraat 29**  
 Postcode en woonplaats: **7368 AK Meulen**  
 Geboortedatum: **07-06-1991**  
 Opleiding: **Allround Timmerman BBL**  
 Naam roc: **ROC middelland**

**GEGEVENS PRAKTIJKTOETS** (\*omcirkelen wat van toepassing is)

Volgnummer: **8**  
 Omschrijving: **Tijdelijke ondersteuningsconstructie**  
 In de beroepstaak ja/~~nee~~

Datum aanvang proef: **5-11-10** Tijd aanvang proef: **8:00**  
 Datum einde proef: **5-11-10** Tijd einde proef: **16:00**  
 Adres: **Hewelweg 35** Plaats: **Voorden**  
 Telefoonwerk: **0491-379851** Mobiel: **06-13457898**  
 ISBO nummer: **-**  
 Naam bedrijf: **Bouwplan bv** Vestingplaats: **Voorden**  
 Naam leermeester: **G. v. Kampen** Nummer leermeester: **1234**  
 Schooldag: **ma/di/vr**

Datum: **29 oktober 2010**

Handtekening leermeester: **GVK**

Indien per post retour: zie adres rechtsboven, formulier vouwen, niet en frankeren. KvK Veluwe en Twente nr 81 42 362

# 4

## Aandachtspunten bij het maken van een werktekening

Tijdens de opleiding en voor Praktijkttoetsen moeten deelnemers werktekeningen maken. Hieronder vindt u aandachtspunten die u kunnen helpen bij het controleren en beoordelen van deze werktekeningen.

### **De werktekening**

1. De naam van de deelnemer en de beoordelingseenheid staan vermeld.
2. Tekenhoofd/stempel is gemaakt.
3. Schaal van de tekening staat vermeld.
4. Plattegronden, doorsneden en details zijn op schaal getekend.
5. Juiste arceringen zijn gebruikt.
6. Alle benodigde maten staan vermeld (in mm).
7. Plattegrond, aanzicht, doorsneden en details zijn getekend.
8. Een ander kan met deze werktekening aan de slag.
9. De tekening is netjes en getekend met een scherp potlood.

### **De materiaalstaat en/of gereedschapslijst**

1. Juiste lengte, breedte, dikte en aantal staan vermeld.
2. Materiaal- en/of materiaalstaat is volledig ingevuld (ook hulpmaterialen).
3. Namen van gebruikte materialen staan vermeld.
4. De lijst is overzichtelijk opgebouwd.
5. Er wordt een eenduidig maatstelsel gehanteerd (maten in mm).

### **Het werkschema**

1. Stappen staan puntsgewijs beschreven (ook aandachtspunten).
2. De werkvolgorde is juist beschreven.
3. Gereedschappen en materiaal staan vermeld.

Hieronder ziet u een schema met daarin de opleidingen binnen het vakgebied tegelzetten op niveau 1, 2 en 3.

Niveau 3	Allround tegelzetter
Niveau 2	Tegelzetter
Niveau 1	Assistent bouw en infra (tegelzetter)

Als leermeester kunt u te maken krijgen met deelnemers van niveau 1, 2 en 3. In de volgende hoofdstukken vindt u daarom het voortgangsoverzicht, de beoordelingseenheden en de periodieke beoordeling leerbedrijf van deze opleidingen. Op deze formulieren vindt u de informatie die u nodig heeft om de inhoud van de beroepspraktijkvorming te kunnen bepalen.

# 6

## Assistent bouw en infra, tegelzetter (niveau 1)

In dit hoofdstuk vindt u het voortgangsoverzicht, de beoordelingseenheden en de periodieke beoordeling leerbedrijf van de opleiding Assistent bouw en infra, tegelzetter op niveau 1.

Op deze formulieren vindt u de informatie die u nodig heeft om de inhoud van de beroepspraktijkvorming te kunnen bepalen.

Beoordelingseenheden	Leermeester/ Instructeur				Assistent bouw en infra (Assistent tegelzetter)	ROC			
	Volgorde beoordelingseenheid	Uitgevoerd bij Leerbedrijf / Opleidingsbedrijf	Beheersing praktijk	Resultaat praktijktoets		Startdatum theorie	Geplande toetsdatum theorie	Uitgevoerd theorie	Resultaat theorietoets
<b>1. Werkomgeving</b>					assisteren bij inrichten bouwplaats				
					assisteren bij transport en opslag van materialen en materieel				
					opperen van materialen				
					op aanwijzing schoonhouden van de werkplek en verzamelen en opslaan van afval				
					assisteren bij (de)monteren rolsteigers				
<b>2. Maatvoeren en uitzetten</b>					assisteren bij meten en uitzetten				
					assisteren bij het speciebed afreien op hoogte				
					assisteren bij het aanbrengen van tegelprofielen				
<b>3. Bewerken van materialen en aanbrengen van (hulp)constructies</b>					aanmaken van specie of lijm				
					voorstrijken van de ondergrond				
					op maat snijden, zagen of boren van tegels				
					assisteren bij het inwassen van tegelwerk				
					assisteren bij het schoonmaken van tegelwerk				

## Werkomgeving

De beoordelingseenheid Werkomgeving bestaat uit onderstaande beroepstaken:

- Assisteren bij inrichting bouwplaats
- Assisteren bij transport en opslag van materialen en materieel
- Opperen van materialen
- Op aanwijzing schoonhouden van de werkplek en verzamelen en opslaan van afval
- Assisteren bij (de)monteren rolsteigers

### Toetsing

De benodigde kennis en inzicht van de beroepstaken wordt door het ROC getoetst met behulp van theorie-toetsen. De benodigde praktijkvaardigheden van de beroepstaken worden getoetst met behulp van een praktijktoets.

### Ervaring opbouwen

De leermeester zorgt ervoor dat deelnemer voldoende praktijkervaring kan opbouwen in de bovenstaande beroepstaken. Ook in aanverwante werkzaamheden kan de deelnemer vergelijkbare praktijkervaring opdoen. Zijn er onvoldoende mogelijkheden om praktijkervaring op te bouwen bij het leerbedrijf, dan kan dit ook bij het Opleidingsbedrijf en/of het ROC.

Bij de uitvoering van bovenstaande beroepstaken komt de deelnemer in de praktijk in aanraking met de volgende werkzaamheden:

- Inrichten van de bouwplaats, plaatsen van keten en containers
- Plaatsen van hekwerken
- Transport van materialen en materieel, horizontaal en verticaal
- Opperen van materialen voor de tegelzetter
- Afdekken van materialen en materieel
- Monteren en demonteren van een rolsteiger
- Schoonhouden van de bouwplaats
- Afvoeren en scheiden van afval

De leermeester bepaalt of de deelnemer voldoende praktijkervaring heeft om de praktijktoets af te leggen. Hierbij speelt de bewijslast van de opgebouwde praktijkervaring een belangrijke rol. De bewijslast kan bestaan uit: de urenregistratie, een verslag en/of foto's.

### Uitvoering praktijktoets

De leermeester bepaalt in welke beroepstaak de deelnemer de praktijktoets gaat maken. De uit te voeren praktijktoets moet zoveel mogelijk van de volgende werkzaamheden bevatten:

- Transporteren en opslaan van materialen of materieel
- Voorzieningen treffen voor de opslag
- Afvoeren en scheiden van afval

De tijdsduur van de praktijktoets is minimaal een half en maximaal een heel dagdeel.

### De beoordeling

De beoordeling van de praktijktoets bestaat uit de onderstaande beoordelingsonderdelen:

Vorbereiding	Algemeen	Werkproces	Product
<ul style="list-style-type: none"> <li>• Niet van toepassing</li> </ul>	<ul style="list-style-type: none"> <li>• Bouwkundig inzicht</li> <li>• Werkhouding</li> <li>• Werktempo</li> <li>• Samenwerking</li> </ul>	<ul style="list-style-type: none"> <li>• Gebruik van de werkplek</li> <li>• Veilig werken en gebruik PBM</li> <li>• Vaardigheid met gereedschap en materieel</li> <li>• Behandeling van materialen</li> </ul>	<ul style="list-style-type: none"> <li>• Plaats van materialen en materieel</li> <li>• Voorzieningen voor materialen: ondergrond, afdekking, enz.</li> <li>• Recht en stabiel</li> <li>• Algemene netheid bouwplaats</li> </ul>

## Maatvoeren en uitzetten

De beoordelingseenheid Maatvoeren en uitzetten bestaat uit onderstaande beroepstaken:

- Assisteren bij meten en uitzetten
- Assisteren bij het speciebed afreien op hoogte
- Assisteren bij het aanbrenge van tegelprofielen

### Toetsing

De benodigde kennis en inzicht van de beroepstaken wordt door het ROC getoetst met behulp van theorietoetsen. De benodigde praktijkvaardigheden van de beroepstaken worden getoetst met behulp van een praktijktoets.

### Ervaring opbouwen

De leermeester zorgt ervoor dat deelnemer voldoende praktijkervaring kan opbouwen in de bovenstaande beroepstaken. Ook in aanverwante werkzaamheden kan de deelnemer vergelijkbare praktijkervaring opdoen. Zijn er onvoldoende mogelijkheden om praktijkervaring op te bouwen bij het leerbedrijf, dan kan dit ook bij het Opleidingsbedrijf en/of het ROC.

Bij de uitvoering van bovenstaande beroepstaken komt de deelnemer in de praktijk in aanraking met de volgende werkzaamheden:

- Lengtemetingen uitvoeren
- Gebruik van meetinstrumenten
- Uitmeten van wanden
- Uitmeten van vloeren
- Hoeken uitzetten
- Hoogtemetingen uitvoeren
- Looddraad aanbrenge
- Speciebed afreien op hoogte
- Tegelprofielen aanbrenge

De leermeester bepaalt of de deelnemer voldoende praktijkervaring heeft om de praktijktoets af te leggen. Hierbij speelt de bewijslast van de opgebouwde praktijkervaring een belangrijke rol. De bewijslast kan bestaan uit: de urenregistratie, een verslag en/of foto's.

### Uitvoering praktijktoets

De leermeester bepaalt in welke beroepstaak de deelnemer de praktijktoets gaat maken. De uit te voeren praktijktoets moet zoveel mogelijk van de volgende werkzaamheden bevatten:

- Assisteren bij uitzetten van horizontale maten
- Assisteren bij uitzetten van verticale maten
- Assisteren bij uitzetten van hoeken
- Assisteren bij loden

De tijdsduur van de praktijktoets is minimaal een half en maximaal een heel dagdeel.

### De beoordeling

De beoordeling van de praktijktoets bestaat uit de onderstaande beoordelingsonderdelen:

#### Werkvoorbereiding

- Niet van toepassing

#### Algemeen

- Bouwkundig inzicht
- Werkhouding
- Werktempo
- Samenwerking

#### Werkproces

- Gebruik van de werkplek
- Veilig werken en gebruik PBM
- Vaardigheid met gereedschap en materieel
- Zorgvuldigheid bij meten

#### Product

- Plaats van profielen/ componenten
- Lengtematen
- Hoogtematen
- Haaksheid

## Bewerken van materiaal en aanbrengen van (hulp)constructies

De beoordelingseenheid Bewerken van materiaal en aanbrengen van (hulp)constructies bestaat uit onderstaande beroepstaken:

- Aanmaken van specie of lijm
- Voorstrijken van de ondergrond
- Op maat maken van tegels
- Assisteren bij het inwassen van tegelwerk
- Assisteren bij het schoonmaken van tegelwerk

### Toetsing

De benodigde kennis en inzicht van de beroepstaken wordt door het ROC getoetst met behulp van theorietoetsen. De benodigde praktijkvaardigheden van de beroepstaken worden getoetst met behulp van een praktijktoets.

### Ervaring opbouwen

De leermeester zorgt ervoor dat deelnemer voldoende praktijkervaring kan opbouwen in de bovenstaande beroepstaken. Ook in aanverwante werkzaamheden kan de deelnemer vergelijkbare praktijkervaring opdoen. Zijn er onvoldoende mogelijkheden om praktijkervaring op te bouwen bij het leerbedrijf, dan kan dit ook bij het Opleidingsbedrijf en/of het ROC.

Bij de uitvoering van bovenstaande beroepstaken komt de deelnemer in de praktijk in aanraking met de volgende werkzaamheden:

- Aanmaken van specie
- Aanmaken van tegelijm
- Voorstrijken van de ondergrond
- Op maat snijden van tegels
- Op maat zagen van tegels
- Op maat boren van tegels
- Inwassen van tegelwerk
- Schoonmaken van tegelwerk
- Verwijderen van specie- en lijmresten

De leermeester bepaalt of de deelnemer voldoende praktijkervaring heeft om de praktijktoets af te leggen. Hierbij speelt de bewijslast van de opgebouwde praktijkervaring een belangrijke rol. De bewijslast kan bestaan uit: de urenregistratie, een verslag en/of foto's.

### Uitvoering praktijktoets

De leermeester bepaalt in welke beroepstaak de deelnemer de praktijktoets gaat maken. De uit te voeren praktijktoets moet zoveel mogelijk van de volgende werkzaamheden bevatten:

- Aanmaken van specie of lijm
- Assisteren bij voorstrijken van den ondergrond
- Assisteren bij inwassen en schoonmaken van tegelwerk

De tijdsduur van de praktijktoets is minimaal een half en maximaal een heel dagdeel.

### Niveau praktijktoets



**Voorbeeld 1**

Het assisteren van de tegelzetter bij het inwassen van tegelwerk



**Voorbeeld 2**

Het assisteren van de tegelzetter bij het op maat snijden van tegels

## De beoordeling

De beoordeling van de praktijktoets bestaat uit de onderstaande beoordelingsonderdelen:

### Werkvoorbereiding

- Niet van toepassing

### Algemeen

- Bouwkundig inzicht
- Werkhouding
- Werktempo
- Samenwerking

### Werkproces

- Gebruik van de werkplek
- Veilig werken en gebruik PBM
- Vaardigheid met gereedschap en materieel
- Behandeling van materialen

### Product

- Constructie
- Afwerking en uiterlijk
- Maatvoering
- Waterpas, te lood, haaks



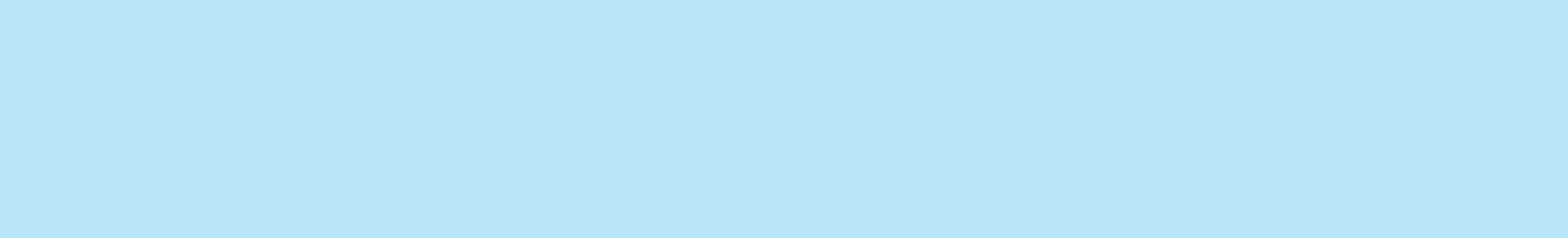

# 7

## Tegelzetter (niveau 2)

In dit hoofdstuk vindt u het voortgangsoverzicht, de beoordelingseenheden en de periodieke beoordeling leerbedrijf van de opleiding Tegelzetter op niveau 2.

Op deze formulieren vindt u de informatie die u nodig heeft om de inhoud van de beroepspraktijkvorming te kunnen bepalen.

Beoordelingseenheden	Leermeester/ Instructeur				Tegelzetter	ROC				
	Volgorde beoordelingseenheid	Uitgevoerd bij Leerbedrijf / Opleidingsbedrijf	Beheersing praktijk	Resultaat praktijktoets		Startdatum theorie	Geplande toetsdatum theorie	Uitgevoerd theorie	Resultaat tekenoets	Resultaat theorietoets
<b>1. Wandtegels lijmen</b>					een vlakke wand vanaf ooghoogte lijmen					
					een wand met een uitwendige hoek lijmen					
					een vlakke wand lijmen tot aan het plafond					
					een wand in een natte ruimte lijmen					
					een wand met een muuropening, penant en neggekanten lijmen					
					bijzonder tegelwerk lijmen					
<b>2. Vloertegels lijmen</b>					een vlakke vloer lijmen					
					een vloer in een natte ruimte onder afschot lijmen					
<b>3. Vloertegels leggen</b>					een vlakke vloer leggen					
					een vloer in een natte ruimte onder afschot leggen					
					een vloer van natuursteen leggen					
					plinten, dorpels, neuten en vensterbanken aanbrengen					
<b>4. Wandtegels zetten</b>					wandtegels zetten op een vlakke wand					
					tegelwerk herstellen					

## Wandtegels lijmen

De beoordelingseenheid Wandtegels lijmen bestaat uit onderstaande beroepstaken:

- Een vlakke wand vanaf ooghoogte lijmen
- Een wand met een uitwendige hoek lijmen
- Een vlakke wand lijmen tot aan het plafond
- Een wand in een natte ruimte lijmen
- Een wand met een muuropening, penant en neggekanten lijmen
- Bijzonder tegelwerk aanbrengen

### Toetsing

De benodigde kennis en inzicht van de beroepstaken wordt door het ROC getoetst met behulp van theorietoetsen.

De benodigde praktijkvaardigheden van de beroepstaken worden getoetst met behulp van een praktijktoets.

### Ervaring opbouwen

De leermeester zorgt ervoor dat deelnemer voldoende praktijkervaring kan opbouwen in de bovenstaande beroepstaken.

Ook in aanverwante werkzaamheden kan de deelnemer vergelijkbare praktijkervaring opdoen. Zijn er onvoldoende mogelijkheden om praktijkervaring op te bouwen bij het leerbedrijf, dan kan dit ook bij het Opleidingsbedrijf en/of het ROC.

Bij de uitvoering van bovenstaande beroepstaken komt de deelnemer in de praktijk in aanraking met de volgende werkzaamheden:

- |                                  |                        |
|----------------------------------|------------------------|
| • Werkvoorbereiding              | • Tegelwerk uitzetten  |
| • Product- en materiaalkeuze     | • Tegels op maat maken |
| • Materieel- en gereedschapkeuze | • Lijm aanmaken        |
| • Veilig en gezond werken        | • Lijm aanbrengen      |
| • Inrichten werkplek             | • Wandtegels lijmen    |
| • Ondergrond voorbereiden        | • Tegelwerk voegen     |
| • Kimband aanbrengen             | • Werkplek opruimen    |
| • Tegelprofielen aanbrengen      |                        |

De leermeester bepaalt of de deelnemer voldoende praktijkervaring heeft om de praktijktoets af te leggen. Hierbij speelt de bewijslast van de opgebouwde praktijkervaring een belangrijke rol. De bewijslast kan bestaan uit: de urenregistratie, een verslag en/of foto's.

### Uitvoering praktijktoets

De leermeester bepaalt in welke beroepstaak de deelnemer de praktijktoets gaat maken. De uit te voeren praktijktoets moet voldoen aan het niveau zoals aangegeven in onderstaande voorbeelden en moet minimaal de volgende werkzaamheden bevatten:

- Het betegelen en afwerken van de wanden van een natte ruimte van minimaal 2 bij 2 meter. De wanden worden betegeld tot een hoogte van minimaal 2.10 m.  
In de ruimte zit ook een uitwendige hoek.  
Er wordt gewerkt met wandtegels van minimaal 150 bij 150 mm.  
De deelnemer bereidt de ondergrond voor, brengt de wandtegels aan en werkt het tegelwerk af.

## Niveau praktijktoets

**Voorbeeld 1**  
Wandtegels lijmen in  
een natte ruimte

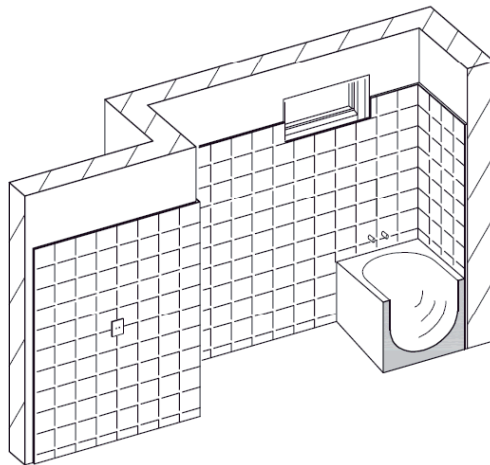

**Voorbeeld 2**  
Wandtegels lijmen in een natte ruimte

## De beoordeling

De beoordeling van de praktijktoets bestaat uit de onderstaande beoordelingsonderdelen:

### Vorbereiding

- Lezen van de opdracht
- Eisen aan de opdracht
- Planning

### Algemeen

- Technisch inzicht
- Werkhouding
- Werkt goed samen
- Werktempo

### Werkproces

- Inrichten van de werkplek
- Veilig werken en gebruik PBM
- Vaardigheid met gereedschappen, machines en materieel.
- Vaardigheid be- en verwerken materiaal

### Product

- Tegelverdeling
- Vol en zat
- Strak en vlak
- Afwerking

## Vloertegels lijmen

De beoordelingseenheid Vloertegels lijmen bestaat uit onderstaande beroepstaken:

- Een vlakke vloer lijmen
- Een vloer in een natte ruimte onder afschot lijmen

### Toetsing

De benodigde kennis en inzicht van de beroepstaken wordt door het ROC getoetst met behulp van theorie-toetsen. De benodigde praktijkvaardigheden van de beroepstaken worden getoetst met behulp van een praktijktoets.

### Ervaring opbouwen

De leermeester zorgt ervoor dat deelnemer voldoende praktijkervaring kan opbouwen in de bovenstaande beroepstaken. Ook in aanverwante werkzaamheden kan de deelnemer vergelijkbare praktijkervaring opdoen. Zijn er onvoldoende mogelijkheden om praktijkervaring op te bouwen bij het leerbedrijf, dan kan dit ook bij het Opleidingsbedrijf en/of het ROC.

Bij de uitvoering van bovenstaande beroepstaken komt de deelnemer in de praktijk in aanraking met de volgende werkzaamheden:

- Werkvoorbereiding
- Product- en materiaalkeuze
- Materieel- en gereedschapkeuze
- Veilig en gezond werken
- Inrichten werkplek
- Ondergrond voorbereiden
- Tegelvorm uitzetten
- Tegels op maat maken
- Lijm aanmaken
- Lijm aanbrengen
- Vloertegels lijmen
- Tegelvorm voegen
- Werkplek opruimen

De leermeester bepaalt of de deelnemer voldoende praktijkervaring heeft om de praktijktoets af te leggen. Hierbij speelt de bewijslast van de opgebouwde praktijkervaring een belangrijke rol. De bewijslast kan bestaan uit: de urenregistratie, een verslag en/of foto's.

### Uitvoering praktijktoets

De leermeester bepaalt in welke beroepstaak de deelnemer de praktijktoets gaat maken. De uit te voeren praktijktoets moet voldoen aan het niveau zoals aangegeven in onderstaande voorbeelden en moet minimaal de volgende werkzaamheden bevatten:

- Het betegelen en afwerken van een vloer in een natte ruimte van totaal minimaal 2m<sup>2</sup>.  
De vloer ligt op afschot.  
Er wordt gewerkt met keramische vloertegels van minimaal 150 bij 150 mm.  
De deelnemer bereidt de ondergrond voor, brengt de vloertegels en de dorpels aan en werkt het tegelwerk af.

### Niveau praktijktoets

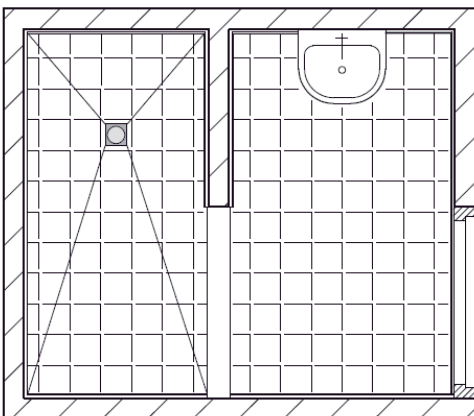

**Voorbeeld 1**

Vloertegels lijmen in een natte ruimte onder afschot



**Voorbeeld 2**

Vloertegels lijmen in een natte ruimte onder afschot

## De beoordeling

De beoordeling van de praktijktoets bestaat uit de onderstaande beoordelingsonderdelen:

### Vorbereiding

- Lezen van de opdracht
- Eisen aan de opdracht
- Planning

### Algemeen

- Technisch inzicht
- Werkhouding
- Werkt goed samen
- Werktempo

### Werkproces

- Inrichten van de werkplek
- Veilig werken en gebruik PBM
- Vaardigheid met gereedschappen, machines en materieel.
- Vaardigheid be- en verwerken materiaal

### Product

- Tegelverdeling
- Vol en zat
- Strak en vlak
- Afwerking

## Vloertegels leggen

De beoordelingseenheid Vloertegels leggen bestaat uit onderstaande beroepstaken:

- Een vlakke vloer leggen
- Een vloer in een natte ruimte onder afschot leggen
- Een vloer van natuursteen leggen
- Plinten, dorpels, neuten en vensterbanken aanbrengen

### Toetsing

De benodigde kennis en inzicht van de beroepstaken wordt door het ROC getoetst met behulp van theorietoetsen. De benodigde praktijkvaardigheden van de beroepstaken worden getoetst met behulp van een praktijktoets.

### Ervaring opbouwen

De leermeester zorgt ervoor dat deelnemer voldoende praktijkervaring kan opbouwen in de bovenstaande beroepstaken. Ook in aanverwante werkzaamheden kan de deelnemer vergelijkbare praktijkervaring opdoen. Zijn er onvoldoende mogelijkheden om praktijkervaring op te bouwen bij het leerbedrijf, dan kan dit ook bij het Opleidingsbedrijf en/of het ROC.

Bij de uitvoering van bovenstaande beroepstaken komt de deelnemer in de praktijk in aanraking met de volgende werkzaamheden:

- Werkvoorbereiding
- Product- en materiaalkeuze
- Materieel- en gereedschapkeuze
- Veilig en gezond werken
- Inrichten werkplek
- Ondergrond voorbereiden
- Tegelwerk uitzetten
- Tegels op maat maken
- Specie aanmaken
- Speciebed aanbrengen en afreien
- Vloertegels leggen
- Plinten, dorpels, neuten en vensterbanken aanbrengen
- Tegelwerk voegen
- Werkplek opruimen

De leermeester bepaalt of de deelnemer voldoende praktijkervaring heeft om de praktijktoets af te leggen. Hierbij speelt de bewijslast van de opgebouwde praktijkervaring een belangrijke rol. De bewijslast kan bestaan uit: de urenregistratie, een verslag en/of foto's.

### Uitvoering praktijktoets

De leermeester bepaalt in welke beroepstaak de deelnemer de praktijktoets gaat maken. De uit te voeren praktijktoets moet voldoen aan het niveau zoals aangegeven in onderstaande voorbeelden en moet minimaal de volgende werkzaamheden bevatten:

- Het betegelen en afwerken van een vloer in een natte ruimte van totaal minimaal 2 m<sup>2</sup>.  
De vloer ligt op afschot.

Er wordt een natuurstenen of kunststenen dorpel aangebracht of er wordt een plint aangebracht.

Er wordt gewerkt met keramische vloertegels van minimaal 150 bij 150 mm.

De deelnemer brengt een specielaag aan en reit deze af, brengt de vloertegels en de dorpel dan wel de plint aan en werkt het tegelwerk af.

## Niveau praktijktoets

### Voorbeeld 1

Vloertegels leggen in een natte ruimte onder afschot

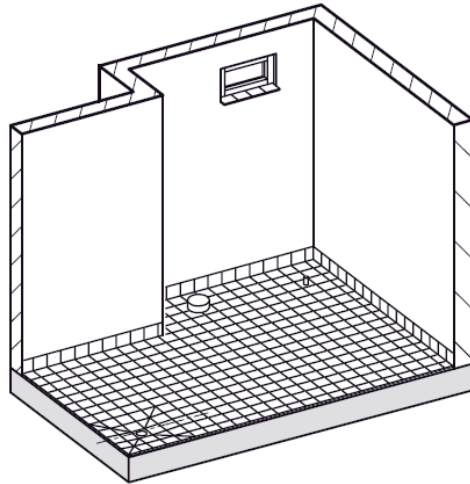

### Voorbeeld 2

Vloertegels leggen in een natte ruimte onder afschot

## De beoordeling

De beoordeling van de praktijktoets bestaat uit de onderstaande beoordelingsonderdelen:

### Vorbereiding

- Lezen van de opdracht
- Eisen aan de opdracht
- Planning

### Algemeen

- Technisch inzicht
- Werkhouding
- Werkt goed samen
- Werktempo

### Werkproces

- Inrichten van de werkplek
- Veilig werken en gebruik PBM
- Vaardigheid met gereedschappen, machines en materieel.
- Vaardigheid be- en verwerken materiaal

### Product

- Tegelverdeling
- Vol en zat
- Strak en vlak
- Afwerking

## Wandtegels zetten

De beoordelingseenheid Wandtegels zetten bestaat uit onderstaande beroepstaken:

- Wandtegels zetten op een vlakke wand
- Tegelwerk herstellen

### Toetsing

De benodigde kennis en inzicht van de beroepstaken wordt door het ROC getoetst met behulp van theorietoetsen. De benodigde praktijkvaardigheden van de beroepstaken worden getoetst met behulp van een praktijktoets.

### Ervaring opbouwen

De leermeester zorgt ervoor dat deelnemer voldoende praktijkervaring kan opbouwen in de bovenstaande beroepstaken. Ook in aanverwante werkzaamheden kan de deelnemer vergelijkbare praktijkervaring opdoen. Zijn er onvoldoende mogelijkheden om praktijkervaring op te bouwen bij het leerbedrijf, dan kan dit ook bij het Opleidingsbedrijf en/of het ROC.

Bij de uitvoering van bovenstaande beroepstaken komt de deelnemer in de praktijk in aanraking met de volgende werkzaamheden:

- Werkvoorbereiding
- Product- en materiaalkeuze
- Materieel- en gereedschapkeuze
- Veilig en gezond werken
- Inrichten werkplek
- Ondergrond voorbereiden
- Tegelwerk uitzetten
- Tegels op maat maken
- Specie aanmaken
- Wandtegels zetten
- Tegelwerk voegen
- Bestaand tegelwerk verwijderen
- Werkplek opruimen

De leermeester bepaalt of de deelnemer voldoende praktijkervaring heeft om de praktijktoets af te leggen. Hierbij speelt de bewijslast van de opgebouwde praktijkervaring een belangrijke rol. De bewijslast kan bestaan uit: de urenregistratie, een verslag en/of foto's.

### Uitvoering praktijktoets

De leermeester bepaalt in welke beroepstaak de deelnemer de praktijktoets gaat maken. De uit te voeren praktijktoets moet voldoen aan het niveau zoals aangegeven in onderstaande voorbeelden en moet minimaal de volgende werkzaamheden bevatten:

- Het zetten van wandtegels met een oppervlakte van minimaal 1 m<sup>2</sup> tussen guides.  
De wand wordt betegeld tot een hoogte van maximaal 1.50 m.  
Er wordt gewerkt met keramische wandtegels van minimaal 150 bij 150 mm.  
De deelnemer bereidt de ondergrond voor, brengt een specielaag aan, brengt de wandtegels aan en werkt het tegelwerk af.

## Niveau praktijktoets

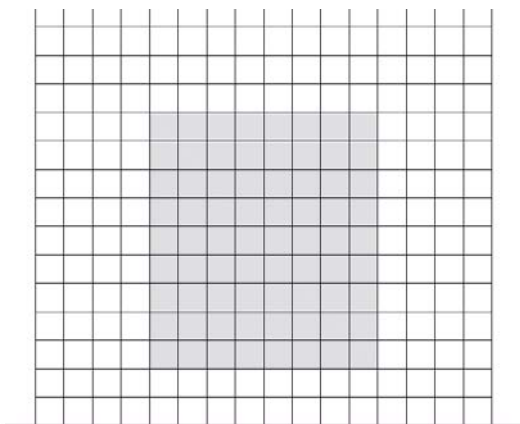

### Voorbeeld 1

Het opvullen van een vlak stuk wand door het zetten van tegels



### Voorbeeld 2

Wandtegels zetten

## De beoordeling

De beoordeling van de praktijktoets bestaat uit de onderstaande beoordelingsonderdelen:

### Vorbereiding

- Lezen van de opdracht
- Eisen aan de opdracht
- Planning

### Algemeen

- Technisch inzicht
- Werkhouding
- Werkt goed samen
- Werktempo

### Werkproces

- Inrichten van de werkplek
- Veilig werken en gebruik PBM
- Vaardigheid met gereedschappen, machines en materieel.
- Vaardigheid be- en verwerken materiaal

### Product

- Tegelverdeling
- Vol en zat
- Strak en vlak
- Afwerking

Deze beoordeling is uitgevoerd door:

<input type="radio"/> <b>Leermeester en deelnemer</b>	<input type="radio"/> <b>Instructeur en deelnemer</b>
---	---

De afgelopen periode is er gewerkt aan beroepstaken uit de onderstaande beoordelingseenheid(heden):

<input type="radio"/> 1. Wandtegels lijmen	<input type="radio"/> 2. Vloertegels lijmen	<input type="radio"/> 3. Vloertegels leggen	<input type="radio"/> 4. Wandtegels zetten
--	---	---	--

**O** : Ontwikkelpunt / Had beter gekund   **V** : Op niveau   **G** : Is echt goed geweest

<b>De deelnemer</b>	<b>O</b>	<b>V</b>	<b>G</b>
toont actief en gemotiveerd leergedrag (positieve werksfeer)			
houdt zich aan gemaakte afspraken (komt op tijd etc.)			
stelt zich collegiaal op en werkt op een goede manier samen			
stelt zich sociaal op tegenover anderen			
toont initiatief en doorzettingsvermogen (zelfstandigheid, problemen oplossen)			
toont inzicht in het vakgebied (tekening lezen, constructief inzicht)			
werkt veilig en gebruikt de vereiste PBM			
gaat zorgvuldig en vaardig om met gereedschap, machines en materieel			
bereidt planmatig het werk voor			
richt de werkplek in volgens instructies en richtlijnen (veilig, efficiënt en werkbaar)			
werkt nauwkeurig			
is vakvaardig in het bewerken en verwerken van materialen			
levert de gevraagde hoeveelheid werk van de juiste kwaliteit (werktempo)			
laat een opgeruimde werkplek achter			
werkt milieubewust			

<b>Opmerkingen / afspraken</b>

Ondertekening

	<b>Leermeester / Instructeur</b>	<b>Deelnemer</b>
Naam	.....	.....
Datum	...../...../.....	...../...../.....
Handtekening	.....	.....
Pasnummer	.....	

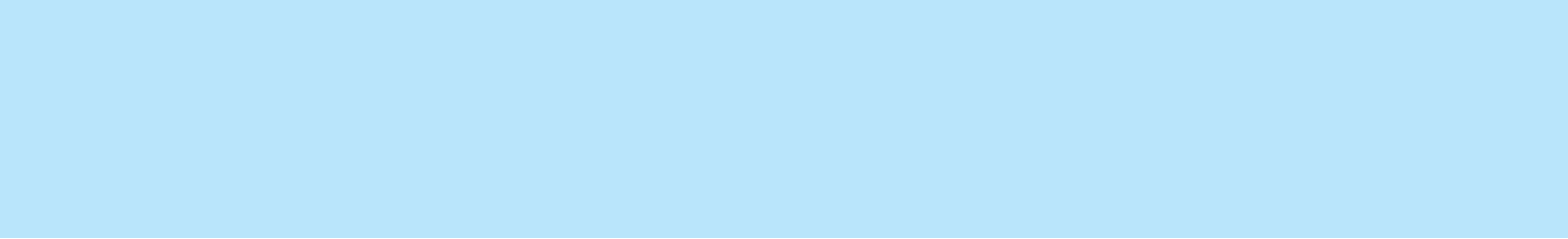

# 8

## Allround tegelzetter (niveau 3)

In dit hoofdstuk vindt u het voortgangsoverzicht, de beoordelingseenheden en de periodieke beoordeling leerbedrijf van de opleiding Allround tegelzetter.

Op deze formulieren vindt u de informatie die u nodig heeft om de inhoud van de beroepspraktijkvorming te kunnen bepalen.

Beoordelingseenheden	Leermeester/ Instructeur				Allround tegelzetter	ROC				
	Volgorde beoordelingseenheid	Uitgevoerd bij Leerbedrijf / Opleidingsbedrijf	Beheersing praktijk	Resultaat praktijktoets		Startdatum theorie	Geplande toetsdatum theorie	Uitgevoerd theorie	Resultaat tekenoets	Resultaat theorietoets
<b>1. Wandtegels lijmen</b>					een wand met grote tegels lijmen					
					een wand met verschillende materialen en formaten lijmen					
					een boog lijmen					
					gebogen wand met inwendige en uitwendige rondingen lijmen					
<b>2. Vloertegels lijmen</b>					een vloer met grote tegels en plinten lijmen					
					een vloer met verschillende materialen en formaten lijmen					
					een terras/balkonvloer lijmen					
<b>3. Vloertegels leggen</b>					een vloer met grote tegels leggen en plinten zetten					
					een vloer met verschillende materialen en formaten leggen					
					bekleden van een trap					
<b>4. Wandtegels zetten</b>					wanden met tegels zetten (zwembad)					
					een ronde kolom zetten					
					tegelwerk herstellen					
<b>5. Werkorganisatie</b>					organiseren van werkzaamheden					
					instrueren van collega's					
					veiligheid bewaken					
					administratie voeren					
					voortgang bewaken					
					kwaliteit bewaken					

## Wandtegels lijmen

De beoordelingseenheid Wandtegels lijmen bestaat uit onderstaande beroepstaken:

- Een wand met grote tegels lijmen
- Een wand met verschillende materialen en formaten lijmen
- Een boog lijmen
- Gebogen wand met inwendige en uitwendige rondingen lijmen

### Toetsing

De benodigde kennis en inzicht van de beroepstaken wordt door het ROC getoetst met behulp van theorietoetsen.

De benodigde praktijkvaardigheden van de beroepstaken worden getoetst met behulp van een praktijktoets.

### Ervaring opbouwen

De leermeester zorgt ervoor dat deelnemer voldoende praktijkervaring kan opbouwen in de bovenstaande beroepstaken. Ook in aanverwante werkzaamheden kan de deelnemer vergelijkbare praktijkervaring opdoen. Zijn er onvoldoende mogelijkheden om praktijkervaring op te bouwen bij het leerbedrijf, dan kan dit ook bij het Opleidingsbedrijf en/of het ROC.

Bij de uitvoering van bovenstaande beroepstaken komt de deelnemer in de praktijk in aanraking met de volgende werkzaamheden:

- Werkvoorbereiding
- Product- en materiaalkeuze
- Materieel- en gereedschapkeuze
- Veilig en gezond werken
- Inrichten werkplek
- Ondergrond voorbereiden
- Kimband aanbrengen
- Tegelprofielen aanbrengen
- Tegelwerk uitzetten
- Tegels op maat maken
- Lijm aanmaken
- Lijm aanbrengen
- Wandtegels lijmen
- Tegelwerk voegen
- Werkplek opruimen
- Tegelwerk opleveren

De leermeester bepaalt of de deelnemer voldoende praktijkervaring heeft om de praktijktoets af te leggen. Hierbij speelt de bewijslast van de opgebouwde praktijkervaring een belangrijke rol. De bewijslast kan bestaan uit: de urenregistratie, een verslag en/of foto's.

### Uitvoering praktijktoets

De leermeester bepaalt in welke beroepstaak de deelnemer de praktijktoets gaat maken. De uit te voeren praktijktoets moet voldoen aan het niveau zoals aangegeven in onderstaande voorbeelden en moet minimaal de volgende werkzaamheden bevatten:

- Het betegelen van de wanden in een badkamer, met inwendige en uitwendige hoeken en eventuele rondingen met wandtegels van ten minste 300 x 300 mm

De deelnemer beoordeelt de ondergrond en bereidt deze voor. Hij lijmt de wandtegels en voert alle voorkomende werkzaamheden uit. De deelnemer werkt het tegelwerk af en levert het op.

## Niveau praktijktoets



**Voorbeeld 1**

Wandtegels lijmen in een badkamer



**Voorbeeld 2**

Wandtegels lijmen in een badkamer

## De beoordeling

De beoordeling van de praktijktoets bestaat uit de onderstaande beoordelingsonderdelen:

### Vorbereiding

- Lezen van de opdracht
- Eisen aan de opdracht
- Planning

### Algemeen

- Technisch inzicht
- Werkhouding
- Werkt goed samen
- Werktempo

### Werkproces

- Inrichten van de werkplek
- Veilig werken en gebruik PBM
- Vaardigheid met gereedschappen, machines en materieel.
- Vaardigheid be- en verwerken materiaal

### Product

- Tegelverdeling
- Vol en zat
- Strak en vlak
- Afwerking

## Vloertegels lijmen

De beoordelingseenheid Vloertegels lijmen bestaat uit onderstaande beroepstaken:

- Een vloer met grote tegels en plinten lijmen
- Een vloer met verschillende materialen en formaten lijmen
- Een terras/balkonvloer lijmen

### Toetsing

De benodigde kennis en inzicht van de beroepstaken wordt door het ROC getoetst met behulp van theorietoetsen. De benodigde praktijkvaardigheden van de beroepstaken worden getoetst met behulp van een praktijktoets.

### Ervaring opbouwen

De leermeester zorgt ervoor dat deelnemer voldoende praktijkervaring kan opbouwen in de bovenstaande beroepstaken. Ook in aanverwante werkzaamheden kan de deelnemer vergelijkbare praktijkervaring opdoen. Zijn er onvoldoende mogelijkheden om praktijkervaring op te bouwen bij het leerbedrijf, dan kan dit ook bij het Opleidingsbedrijf en/of het ROC.

Bij de uitvoering van bovenstaande beroepstaken komt de deelnemer in de praktijk in aanraking met de volgende werkzaamheden:

- Werkvoorbereiding
- Product- en materiaalkeuze
- Materieel- en gereedschapkeuze
- Veilig en gezond werken
- Inrichten werkplek
- Ondergrond voorbereiden
- Tegelformen aanbrengen
- Tegelformen uitzetten
- Tegels op maat maken
- Lijm aanmaken
- Lijm aanbrengen
- Vloertegels lijmen
- Tegelformen voegen
- Tegelformen reinigen
- Werkplek opruimen
- Tegelformen opleveren

De leermeester bepaalt of de deelnemer voldoende praktijkervaring heeft om de praktijktoets af te leggen. Hierbij speelt de bewijslast van de opgebouwde praktijkervaring een belangrijke rol. De bewijslast kan bestaan uit: de urenregistratie, een verslag en/of foto's.

### Uitvoering praktijktoets

De leermeester bepaalt in welke beroepstaak de deelnemer de praktijktoets gaat maken. De uit te voeren praktijktoets moet voldoen aan het niveau zoals aangegeven in onderstaande voorbeelden en moet minimaal de volgende werkzaamheden bevatten:

- Het betegelen en afwerken van een vloer met tegels van verschillende materialen en/of met tegels van verschillende formaten en/of met een friesrand.  
De deelnemer beoordeelt de ondergrond en bereidt deze voor. Hij maakt een tegelverdeling, lijmt de vloertegels en voert alle voorkomende werkzaamheden uit.  
De deelnemer werkt het tegelformen af en levert het op.

## Niveau praktijktoets



**Voorbeeld 1**

Vloer met verschillende formaten en plint lijmen

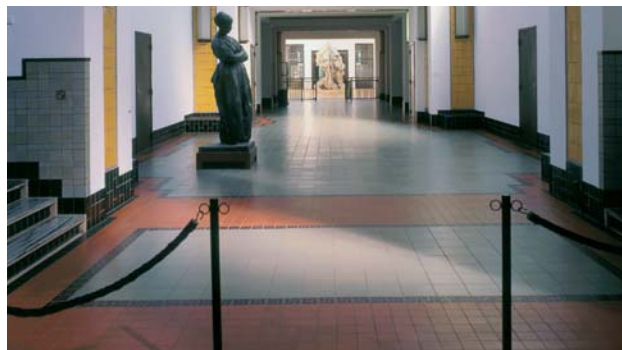

**Voorbeeld 2**

Vloer met verschillende materialen en formaten lijmen

## De beoordeling

De beoordeling van de praktijktoets bestaat uit de onderstaande beoordelingsonderdelen:

### Vorbereiding

- Lezen van de opdracht
- Eisen aan de opdracht
- Planning

### Algemeen

- Technisch inzicht
- Werkhouding
- Werkt goed samen
- Werktempo

### Werkproces

- Inrichten van de werkplek
- Veilig werken en gebruik PBM
- Vaardigheid met gereedschappen, machines en materieel.
- Vaardigheid be- en verwerken materiaal

### Product

- Tegelverdeling
- Vol en zat
- Strak en vlak
- Afwerking

## Vloertegels leggen

De beoordelingseenheid Vloertegels leggen bestaat uit onderstaande beroepstaken:

- Een vloer met grote tegels leggen en plinten zetten
- Een vloer met verschillende materialen en formaten leggen
- Bekleden van een trap

### Toetsing

De benodigde kennis en inzicht van de beroepstaken wordt door het ROC getoetst met behulp van theorietoetsen. De benodigde praktijkvaardigheden van de beroepstaken worden getoetst met behulp van een praktijktoets.

### Ervaring opbouwen

De leermeester zorgt ervoor dat deelnemer voldoende praktijkervaring kan opbouwen in de bovenstaande beroepstaken. Ook in aanverwante werkzaamheden kan de deelnemer vergelijkbare praktijkervaring opdoen. Zijn er onvoldoende mogelijkheden om praktijkervaring op te bouwen bij het leerbedrijf, dan kan dit ook bij het Opleidingsbedrijf en/of het ROC.

Bij de uitvoering van bovenstaande beroepstaken komt de deelnemer in de praktijk in aanraking met de volgende werkzaamheden:

- |                                  |  |
|----------------------------------|--|
| • Werkvoorbereiding              | • Specie aanmaken                                      |
| • Product- en materiaalkeuze     | • Speciebed aanbrengen en afreien                      |
| • Materieel- en gereedschapkeuze | • Vloertegels leggen                                   |
| • Veilig en gezond werken        | • Plinten, dorpels, neuten en vensterbanken aanbrengen |
| • Inrichten werkplek             | • Tegelwerk voegen                                     |
| • Ondergrond voorbereiden        | • Tegelwerk reinigen                                   |
| • Tegelwerk uitzetten            | • Werkplek opruimen                                    |
| • Tegelprofielen aanbrengen      | • Tegelwerk opleveren                                  |
| • Tegels op maat maken           |  |

De leermeester bepaalt of de deelnemer voldoende praktijkervaring heeft om de praktijktoets af te leggen. Hierbij speelt de bewijslast van de opgebouwde praktijkervaring een belangrijke rol. De bewijslast kan bestaan uit: de urenregistratie, een verslag en/of foto's.

### Uitvoering praktijktoets

De leermeester bepaalt in welke beroepstaak de deelnemer de praktijktoets gaat maken. De uit te voeren praktijktoets moet voldoen aan het niveau zoals aangegeven in onderstaande voorbeelden en moet minimaal de volgende werkzaamheden bevatten:

- Het leggen van een vloer met ten minste twee verschillende soorten vloertegels, verschillend van materiaal en/of van formaat.

De deelnemer brengt een speciebed aan en reit deze af, legt de vloertegels volgens gewenste tegelindeling en brengt indien mogelijk een plint aan.

De deelnemer voegt het tegelwerk, maakt het tegelwerk schoon en ruimt de werkplek op.

## Niveau praktijktoets



**Voorbeeld 1**

Een vloer met verschillende materialen en formaten leggen



**Voorbeeld 2**

Een vloer met verschillende materialen en formaten leggen

## De beoordeling

De beoordeling van de praktijktoets bestaat uit de onderstaande beoordelingsonderdelen:

### Vorbereiding

- Lezen van de opdracht
- Eisen aan de opdracht
- Planning

### Algemeen

- Technisch inzicht
- Werkhouding
- Werkt goed samen
- Werktempo

### Werkproces

- Inrichten van de werkplek
- Veilig werken en gebruik PBM
- Vaardigheid met gereedschappen, machines en materieel.
- Vaardigheid be- en verwerken materiaal

### Product

- Tegelveiling
- Vol en zat
- Strak en vlak
- Afwerking

## Wandtegels zetten

De beoordelingseenheid Wandtegels zetten bestaat uit onderstaande beroepstaken:

- Wanden met tegels zetten (zwembad)
- Een ronde kolom zetten
- Tegelwerk herstellen

### Toetsing

De benodigde kennis en inzicht van de beroepstaken wordt door het ROC getoetst met behulp van theorie-toetsen. De benodigde praktijkvaardigheden van de beroepstaken worden getoetst met behulp van een praktijktoets.

### Ervaring opbouwen

De leermeester zorgt ervoor dat deelnemer voldoende praktijkervaring kan opbouwen in de bovenstaande beroepstaken. Ook in aanverwante werkzaamheden kan de deelnemer vergelijkbare praktijkervaring opdoen. Zijn er onvoldoende mogelijkheden om praktijkervaring op te bouwen bij het leerbedrijf, dan kan dit ook bij het Opleidingsbedrijf en/of het ROC.

Bij de uitvoering van bovenstaande beroepstaken komt de deelnemer in de praktijk in aanraking met de volgende werkzaamheden:

- Werkvoorbereiding
- Product- en materiaalkeuze
- Materieel- en gereedschapkeuze
- Veilig en gezond werken
- Inrichten werkplek
- Ondergrond voorbereiden
- Hulpconstructie maken
- Tegelprofielen aanbrengen
- Tegelwerk uitzetten
- Tegels op maat maken
- Specie aanmaken
- Wandtegels zetten
- Tegelwerk voegen
- Tegelwerk reinigen
- Bestaand tegelwerk verwijderen
- Werkplek opruimen
- Tegelwerk opleveren

De leermeester bepaalt of de deelnemer voldoende praktijkervaring heeft om de praktijktoets af te leggen. Hierbij speelt de bewijslast van de opgebouwde praktijkervaring een belangrijke rol. De bewijslast kan bestaan uit: de urenregistratie, een verslag en/of foto's.

### Uitvoering praktijktoets

De leermeester bepaalt in welke beroepstaak de deelnemer de praktijktoets gaat maken. De uit te voeren praktijktoets moet voldoen aan het niveau zoals aangegeven in onderstaande voorbeelden en moet minimaal de volgende werkzaamheden bevatten:

- Een gedeelte (minimaal 3m<sup>2</sup>) van een gebogen wand met tegels (minimaal 100 x 100 mm) zetten.  
De deelnemer bereidt de ondergrond voor, zet het tegelwerk uit, zet de wandtegels volgens de gewenste tegelindeling, voegt het tegelwerk, maakt het tegelwerk schoon en ruimt de werkplek op.

## Niveau praktijktoets



**Voorbeeld 1**

Een gebogen wand zetten



**Voorbeeld 2**

Een ronde kolom zetten

## De beoordeling

De beoordeling van de praktijktoets bestaat uit de onderstaande beoordelingsonderdelen:

### Vorbereiding

- Lezen van de opdracht
- Eisen aan de opdracht
- Planning

### Algemeen

- Technisch inzicht
- Werkhouding
- Werkt goed samen
- Werktempo

### Werkproces

- Inrichten van de werkplek
- Veilig werken en gebruik PBM
- Vaardigheid met gereedschappen, machines en materieel.
- Vaardigheid be- en verwerken materiaal

### Product

- Tegelverdeling
- Vol en zat
- Strak en vlak
- Afwerking

## Werkorganisatie

De beoordelingseenheid Werkorganisatie bestaat uit onderstaande beroepstaken:

- Organiseren van werkzaamheden
- Instrueren van collega's
- Veiligheid bewaken
- Administratie voeren
- Voortgang bewaken
- Kwaliteit bewaken

### Toetsing

De benodigde kennis en inzicht van de beroepstaken wordt door het ROC getoetst met behulp van theorietoetsen. De benodigde praktijkvaardigheden van de beroepstaken worden getoetst door het beoordelen van een portfolio. De portfolio bestaat uit een bundeling van verslagen en producten.

### Ervaring opbouwen

De leermeester zorgt ervoor dat de deelnemer voldoende praktijkervaring kan opbouwen in de bovenstaande beroepstaken. Ook in aanverwante werkzaamheden kan de deelnemer vergelijkbare praktijkervaring opdoen. Bij de uitvoering van bovenstaande beroepstaken komt de deelnemer in de praktijk in aanraking met de volgende werkzaamheden:

#### Organiseren van werkzaamheden

Detailplanning maken  
Verdelen van taken  
Afstemmen van werkzaamheden met derden  
Informeren van leidinggevende

#### Instrueren van collega's

Tekeningen en bestek vertalen  
Detailplanning overdragen  
Technische aanwijzingen geven  
Bijsturen van collega's

#### Veiligheid bewaken

Bijdragen aan toolboxmeeting  
Controle op gebruik van pbm  
Controle op gebruik van gereedschappen, materiaal en machines

#### Administratie voeren

Personeelsbezetting bijhouden  
Voortgangsrapportage maken  
Werkadministratie bijhouden  
Bestel- en afleverbonnen maken en afhandelen  
Materieel en materiaal afroepen  
Materiaalverbruik bijhouden

#### Voortgang bewaken

Planning volgen  
Reageren op problemen en afwijkingen  
Stand van het werk opnemen

#### Kwaliteit bewaken

Kwaliteit controleren  
Kwaliteit testen  
Kwaliteitsrapport opstellen  
Ingrijpen als kwaliteit onvoldoende is

De leermeester bepaalt of de deelnemer voldoende praktijkervaring heeft om de definitieve portfolio ter beoordeling op te leveren. Hierbij speelt de bewijslast van de opgebouwde praktijkervaring een belangrijke rol. De bewijslast kan bestaan uit: de urenregistratie, een verslag en/of foto's.

### Opbouw portfolio

De onderstaande werkzaamheden moeten in ieder geval worden uitgevoerd en opgeleverd door de deelnemer:

- Detailplanning maken
- Verdelen van taken en afstemmen werkzaamheden met derden
- Controle op gebruik van pbm en veiligheidsvoorschriften en er een verslag van maken
- Stand van het werk opnemen en dit verwerken in een voortgangsrapportage
- Rapportage van een kwaliteitscontrole maken

## De beoordeling

De beoordeling van het portfolio bestaat uit de onderstaande beoordelingsonderdelen:

### Vorbereiding

- Lezen werkopdracht
- Werkschema
- Eisen aan op te leveren werk
- Planning

### Algemeen

- Technisch inzicht
- Planningsvaardigheid
- Aansturen van collega's
- Begeleiden van collega's

### Werkproces

- Verdelen van werkzaamheden
- Wijze van controleren op veiligheid, milieu en gebruik PBM
- Adviseren op werkuitvoering
- Effectief inzetten materiaal en materieel

### Product

- Gedetailleerdheid
- Volledigheid
- Eenduidigheid
- Overzichtelijkheid

Deze beoordeling is uitgevoerd door:

<input type="radio"/> <b>Leermeester en deelnemer</b>	<input type="radio"/> <b>Instructeur en deelnemer</b>
---	---

De afgelopen periode is er gewerkt aan beroepstaken uit de onderstaande beoordelingseenheid(heden):

<input type="radio"/> 1. Wandtegels lijmen	<input type="radio"/> 3. Vloertegels leggen	<input type="radio"/> 5. Werkorganisatie
<input type="radio"/> 2. Vloertegels lijmen	<input type="radio"/> 4. Wandtegels zetten	

**O** : Ontwikkelpunt / Had beter gekund    **V** : Op niveau    **G** : Is echt goed geweest

<b>De deelnemer</b>	O	V	G
toont actief en gemotiveerd leergedrag (positieve werksfeer)			
houdt zich aan gemaakte afspraken (komt op tijd etc.)			
stelt zich collegiaal op en werkt op een goede manier samen			
stelt zich sociaal op tegenover anderen			
toont initiatief en doorzettingsvermogen (zelfstandigheid, problemen oplossen)			
toont inzicht in het vakgebied (tekening lezen, constructief inzicht)			
werkt veilig en gebruikt de vereiste PBM			
gaat zorgvuldig en vaardig om met gereedschap, machines en materieel			
bereidt planmatig het werk voor			
richt de werkplek in volgens instructies en richtlijnen (veilig, efficiënt en werkbaar)			
past een nauwkeurige maatvoering toe			
is vakvaardig in het bewerken en verwerken van materialen			
levert de gevraagde hoeveelheid werk van de juiste kwaliteit)			
ruimt op de juiste wijze de werkplek op			
werkt milieubewust (geen verspillingen)			
communiceert helder			
informeert en rapporteert duidelijk en zorgvuldig over voortgang en kwaliteit			
geeft duidelijke instructies (op het gebied van werkuitvoering)			
neemt tijdig beslissingen			

<b>Opmerkingen / afspraken</b>
<p>.....</p> <p>.....</p>

Ondertekening

	Leermeester / Instructeur	Deelnemer
Naam	.....	.....
Datum	...../...../.....	...../...../.....
Handtekening	.....	.....
Pasnummer	.....	

<b>Beoordelingseenheid</b>	De opleiding van de deelnemer is opgedeeld in beoordelingseenheden. De beoordelingseenheden zijn de belangrijkste beroepswerkzaamheden. Elke beoordelingseenheid wordt afgerond met een Praktijktoets (leerbedrijf), een theoretietoets (ROC) en soms een tekentoets (ROC).
<b>Beroepspraktijkvorming (BPV)</b>	Beroepspraktijkvorming is het deel van de opleiding dat bij het leerbedrijf plaatsvindt.
<b>Beroepstaak</b>	Elke beoordelingseenheid is onderverdeeld in verschillende klussen, de beroepstaken. Beoordelingseenheid 1 Wandtegels lijmen, bestaat uit zes beroepstaken: vlakke wand vanaf ooghoogte lijmen, wand met een uitwendige hoek lijmen, vlakke wand lijmen tot aan het plafond, wand in natte ruimte lijmen, wand met een muuropening, penant en neggekanten lijmen en bijzonder tegelwerk lijmen.
<b>Adviseur Examinering</b>	De adviseur Examinering controleert of de praktijkexaminering van de leerling juist wordt uitgevoerd. De kwaliteit van de praktijktoets en het proces van praktijktoetsing wordt hiermee bewaakt.
<b>Competenties</b>	Competenties bestaan uit vakkennis en –vaardigheden en gedragsaspecten
<b>(Erkend) Leerbedrijf</b>	Dit is het bedrijf waar de deelnemer zijn beroepspraktijkvorming volgt.
<b>Opleidingsbedrijf</b>	Het opleidingsbedrijf neemt deelnemers in dienst en plaatst deze bij de leerbedrijven. Wanneer nodig leidt het opleidingsbedrijf deelnemers op in de werkplaats.
<b>Portfolio</b>	In het portfolio verzamelt de deelnemer bewijsstukken die laten zien dat hij ervaring heeft in bepaalde beoordelingseenheden en beroepstaken. Mogelijke bewijsstukken zijn: urenregistratie, foto's, reflectieverslagen, beoordelingsformulieren en commentaren van collega's en leermeester.
<b>Praktijktoets</b>	De praktijktoets is de toets die de deelnemer in opdracht van de leermeester bij het leerbedrijf maakt.

